



SLUŽBENE NOVINE

FEDERACIJE BOSNE I HERCEGOVINE

Godina X – Broj 48

Petak, 26.09.2003. godine
S A R A J E V O

Pretplata za II polugodište 2003.
uključujući i pretplatu za
"Službeni glasnik BiH": KM 120.-

Na osnovu člana 67. stav 2. Zakona o cestama Federacije BiH ("Službene novine Federacije BiH", br. 6/02 i 18/02), federalni ministar prometa i komunikacija donosi

PRAVILNIK

O MINIMALNIM TEHNIČKIM USLOVIMA ZA PROJEKTOVANJE I UREĐIVANJE AUTOBUSNIH STAJALIŠTA

I - OPĆE ODREDBE

Član 1.

Ovim pravilnikom se ureduju uslovi za projektovanje i uređenje autobusnih stajališta.

II - USLOVI ZA PROJEKTOVANJE AUTOBUSNIH STAJALIŠTA

Član 2.

Autobusna stajališta projektuju se za svaki prometni smjer.

Izgradnja odnosno smještanje autobusnih stajališta na nedovoljno preglednim dionicama javne ceste, kao što su horizontalne krivine radijusa $R < 2R_{\min}$ i vertikalne krivine konveksnog tipa radijusa $R_v < 4R_v_{\min}$, mjesta u neposrednoj blizini tunela i dugih mostova, nije dopušteno.

U flocrtnom smislu, najpovoljnije lokacije za gradnju odnosno smještanje autobusnog stajališta su na javnoj cesti u pravcu ili u području tačaka infleksije kod "S" krivina, a u uzdužnom smislu pri jednolikoj niveleti $\leq 5\%$ ili u tjemenu konkavne vertikalne krivine.

Član 3.

Na raskršću cesta autobusno stajalište gradi se odnosno smješta na udaljenosti najmanje 20 m poslije raskršća u smjeru vožnje (skica 1 u sastavu ovog pravilnika).

Član 4.

Pregledna dužina na dionici javne ceste na kojoj se gradi odnosno smješta autobusno stajalište, mora biti najmanje 1,5 dužine zaustavnog puta vozila (skica 2 u sastavu ovog pravilnika).

Član 5.

Na javnoj cesti s kolovozom za promet vozila u oba smjera, autobusna stajališta grade se odnosno smještaju u paru i to tako da se gledajući u smjeru vožnje prije nailazi na stajalište s lijeve strane javne ceste.

Medusobni razmak krajnjih tačaka autobusnih stajališta iz stava 1. ovog člana, ne smije biti manji od 50 m na magistralnim cestama i ne manji od 30 m na regionalnim i lokalnim cestama (skica 3 u sastavu ovog pravilnika).

Iznimno od stava 1. ovog člana autobusna stajališta mogu se smještati tako da se prvo smješta autobusno stajalište s desne strane kolovoza. U tom slučaju, međusobni razmak krajnjih tačaka autobusnih stajališta ne smije biti manji od 50 m (skica 4 u sastavu ovog pravilnika).

Član 6.

Na dijelu javne ceste na kojoj će se izgraditi odnosno smjestiti autobusno stajalište, ovisno o učestalosti zaustavljanja autobusa i njenim prometno - tehničkim i sigurnosnim elementima, brzinu kretanja vozila treba po potrebi ograničiti postavljanjem odgovarajućeg prometnog znaka.

Član 7.

Najmanje dimenzije autobusnog stajališta na javnoj cesti, dužina i širina pješačkog ostrva, dimenzije slobodnog i prometnog profila stajališta, dati su u tablici 1., tablici 2. te skici 5 u sastavu ovog pravilnika.

Član 8.

Odvodnja površinskih i podzemnih voda s autobusnog stajališta mora biti tako riješena i izvedena da se ne naruši postojeći sistem odvodnje na javnoj cesti.

Član 9.

Pješačko ostrvo autobusnog stajališta mora biti obrubljeno ivičnjacima.

Član 10.

Kolovozna konstrukcija autobusnog stajališta mora imati najmanje jednaku nosivost kao i kolovozna konstrukcija dionica javne ceste na kojoj se smješta autobusno stajalište.

Kolovozna konstrukcija autobusnog stajališta dimenzionira se na osnovu pravila za dimenzioniranje kolovozne konstrukcije.

Član 11.

Autobusno stajalište obilježava se vertikalnom i horizontalnom prometnom signalizacijom u skladu sa posebnim propisima.

Prometni znak III - 49- "stajalište autobusa" iz Pravilnika o saobraćajnim znakovima na putevima ("Službeni list SFRJ", broj 48/81) postavlja se na početku autobusnog stajališta.

III - UREĐIVANJE AUTOBUSNIH STAJALIŠTA

Član 12.

Na pješačkom ostrvu autobusnog stajališta mora se postaviti ploča s imenom stajališta i izvatkom iz voznog reda te košara za otpatke.

Član 13.

Autobusno stajalište može se opremiti natkrivenim prostorom za putnike - čekaonicom.

Podnosilac zahtjeva snosi troškove nabavke, postavljanja i održavanja nadstrešnice, klupa i korpi za otpatke.

Natkriveni prostori za putnike - čekaonice oblikuju se na način da zadovolje potrebe putnika u funkcionalnom smislu, a u oblikovnom smislu moraju odgovarati klimatskim prilikama te zemljopisnim značenjima područja na kojem se smještaju.

Član 14.

Okoliš autobusnog stajališta, ovisno o podneblju u kojem se gradi odnosno smješta autobusno stajalište, mora se odgovarajuće urediti.

Uređenje autobusnog stajališta podrazumijeva i odgovarajuće uređenje pješackog pristupa stajalištu.

Troškove projektovanja, izgradnje i održavanja pješackog pristupa stajališta snosi podnosilac zahtjeva.

Član 15.

Lokaciju autobusnih stajališta uslovljavaju potrebe javnog prijevoza.

Postupak za utvrđivanje lokacije autobusnog stajališta na javnoj cesti pokreće se podnošenjem zahtjeva koji treba sadržavati slijedeću analizu:

- prijevozne potrebe putnika;
- linije javnog prijevoza u cjelini te postojećeg rasporeda autobusnih stajališta;
- tehničke elemente javne ceste;
- prosječni godišnji promet;
- nivo sigurnosti prometa;
- odstupanje od postojećeg nivoa prometne usluge na prometnom pravcu javne ceste ako se izgradi odnosno smjesti novo autobusno stajalište.

Zahtjev iz stava 2. ovog člana može podnijeti načelnik općine uz saglasnost nadležnog ministarstva unutrašnjih poslova na čijem se području želi graditi autobusno stajalište (u daljem tekstu: podnosilac zahtjeva).

Podnosilac zahtjeva je dužan uz zahtjev dostaviti projekat autobusnog stajališta, dati rješenje pristupa korisnika do stajališta i potrebne podatke iz člana 17. alineja 1. i 2. ovog pravilnika.

Član 16.

Postupak za utvrđivanje lokacije autobusnih stajališta provodi za magistralne ceste Direkcija cesta Federacije Bosne i Hercegovine (u daljem tekstu: Direkcija cesta F BiH) a za regionalne i lokalne ceste nadležni kantonalni organ za regionalne i lokalne ceste (u daljem tekstu: nadležni kantonalni organ).

Član 17.

U postupku iz člana 16. ovog pravilnika utvrđuje se opravdanost zahtjeva za izgradnjom odnosno smještanjem autobusnog stajališta na promatranom dionici javne ceste, analizom:

- prijevoznih potreba putnika,
- linije javnog prijevoza u cjelini te postojećeg rasporeda autobusnih stajališta,
- tehničkih elemenata javne ceste,
- prosječnog godišnjeg i vršnog prometa,
- nivoa sigurnosti prometa, odstupanje od postojećeg nivoa prometne usluge na prometnom pravcu javne ceste ako se izgradi, odnosno smjesti novo autobusno stajalište.

Član 18.

Ako se u postupku iz člana 17. utvrdi opravdanost izgradnje odnosno smještanja autobusnog stajališta na traženoj lokaciji, Direkcija cesta F BiH, odnosno nadležni kantonalni organ u skladu sa finansijskim mogućnostima uvrstić će utvrđenu potrebu u godišnje planove građenja i održavanja javnih cesta.

Utvrđene potrebe iz stava 1. ovog člana moraju biti usklađene s Programom građenja i održavanja javnih cesta.

Ako za izgradnju odnosno smještanje novih autobusnih stajališta nisu predviđena potrebna sredstva u Programu gradnje i održavanja javnih cesta, troškove njihovog projektiranja i izgradnje odnosno smještanja snosi općina na čijem području se stajalište gradi.

Tako izgrađena autobusna stajališta postat će nakon izgradnje, odnosno smještanja sastavni dio javne ceste.

Član 19.

Na autocesti i cesti namijenjenoj isključivo za promet motornih vozila, izgradnja odnosno smještanje autobusnih stajališta nije dopušteno.

Autobusna stajališta na magistralnim, regionalnim i lokalnim cestama moraju se graditi odnosno smještat desno izvan kolovoza postojeće javne ceste.

Iznimno od stava 2. ovog člana, nadležni kantonalni organ na prijedlog podnosioca zahtjeva, može uz prethodno pribavljenu saglasnost policijske uprave, dopustiti smještanje autobusnog stajališta i na kolovozu lokalne ceste.

Član 20.

Ako se utvrdi, da za autobusnim stajalištem više nema potrebe ili da ono ugrožava sigurno odvijanje prometa, Direkcija cesta F BiH, odnosno nadležni kantonalni organ za ceste ukinut će autobusno stajalište.

Na dijelu javne ceste na kojoj se ukine autobusno stajalište, Direkcija cesta F BiH, odnosno nadležni kantonalni organ za ceste uspostaviti će novi način odvijanja prometa izmjenom i postavljanjem odgovarajuće prometne signalizacije.

Oprema ukinutog autobusnog stajališta (prostor za putnike - čekaonica, ploča s imenom stajališta s izvatkom iz voznog reda, košara za otpatke i sl.) mora se ukloniti a okoliš oko autobusnog stajališta mora se urediti.

IV - PRIJELAZNE I ZAVRŠNE ODREDBE

Član 21.

Kada se gradi nova javna cesta i rekonstruira postojeća, utvrđivanje lokacije, projektovanje i uređenje autobusnih stajališta, mora se provoditi prema odredbama ovog pravilnika.

Član 22.

Redovno i vanredno održavanje autobusnih stajališta obavlja se prema godišnjem planu održavanja javnih cesta (održavanje kolovoza, ivičnjaka, horizontalne i vertikalne prometne signalizacije).

Član 23.

Autobusna stajališta izgrađena odnosno smještena na magistralnim cestama do stupanja na snagu ovog pravilnika, moraju se urediti u skladu s njegovim odredbama u roku od dvije godine od dana stupanja na snagu ovog pravilnika.

Autobusna stajališta izgrađena odnosno smještena na regionalnim i lokalnim cestama do stupanja na snagu ovog pravilnika, moraju se urediti u skladu s njegovim odredbama u roku od tri godine od dana stupanja na snagu ovog pravilnika.

Član 24.

Skice broj 1 do 5 te tabele 1 i 2 prilog su ovom pravilniku i čine njegov sastavni dio.

Član 25.

Danom stupanja na snagu ovog pravilnika prestaje primjena odredbi Pravilnika o minimalnim uslovima za projektovanje i gradnju autobusnih stajališta objavljen u "Službenom listu SR BiH", broj 40/75.

Član 26.

Ovaj pravilnik stupa na snagu osmog dana od dana objavljivanja u "Službenim novinama Federacije BiH"

**Broj 01-27-1084/03
5. septembra 2003. godine
Mostar**

**Ministar
mr. Nedžad Branković, s. r.**

Na temelju članka 67. stavak 2. Zakona o cestama Federacije BiH ("Službene novine Federacije BiH", br. 6/02 i 18/02), federalni ministar prometa i komunikacija donosi

SKICA 1: Najmanja udaljenost autobusnog stajališta od križanja

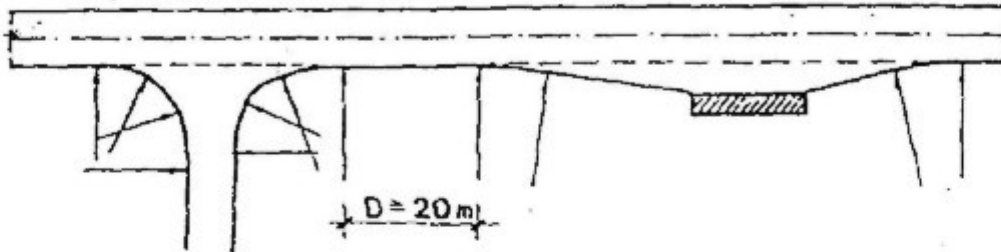

SKICA 2: Pregledna dužina kod uključivanja autobusa u promet na cesti

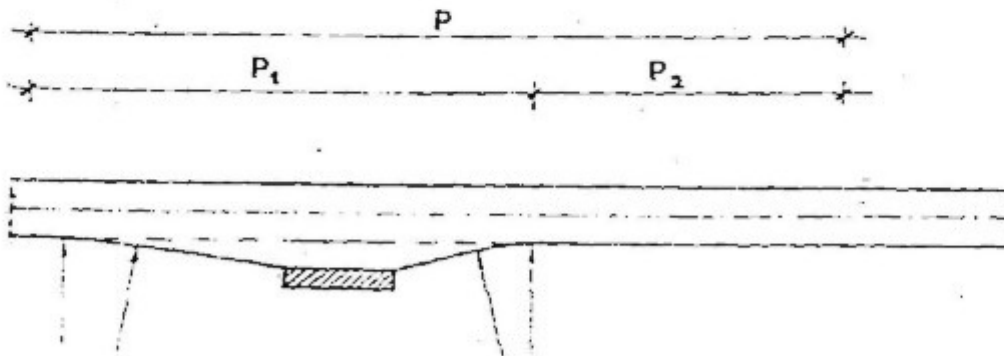

P = ukupna pregledna dužina
 P_1 = pregledna dužina u smjeru suprotnom od kretanja autobusa
 P_2 = pregledna dužina u smjeru kretanja autobusa
 $P_2 > P_1/2$

SKICA 3: Položaj para nasuprotnih stajališta

Pravilan položaj

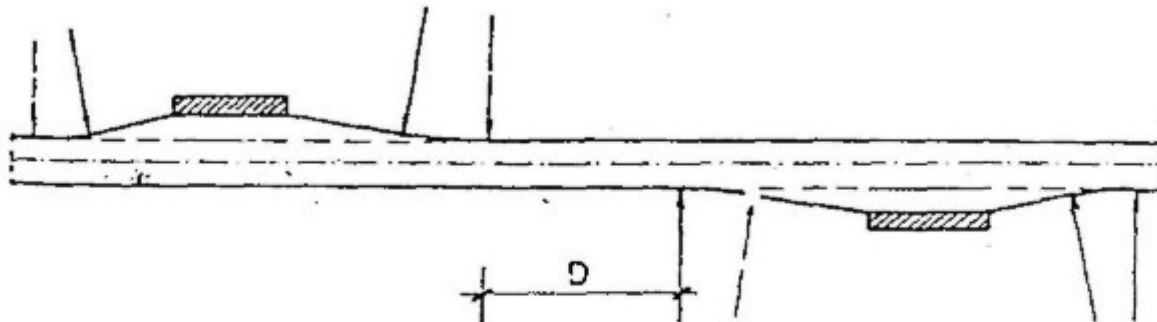

$D > 50$ m za magistralne ceste

$D > 30$ m za regionalne i lokalne ceste

SKICA 4: Položaj para nasuprotnih stajališta

izniman položaj

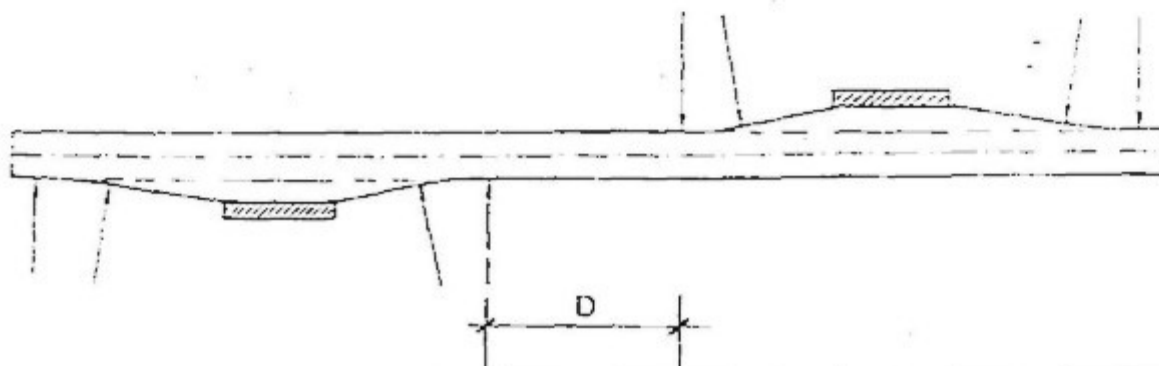

SKICA 5: Najmanji elementi za projektiranje i uređenje autobusnih stajališta

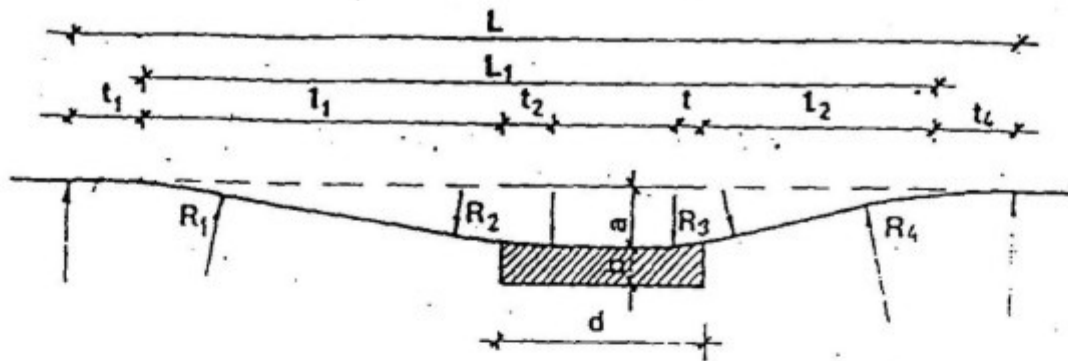

- l_1 = dužina odvojne trake
- l_2 = dužina uključne trake
- d = dužina trake za stajanje
- a = minimalna širina trake za stajanje
- b = širina perona (min $b = 2,0$ m)
- R_1, R_2, R_3, R_4 = radiusi zaobljenja
- t_1, t_2, t_3, t_4 = tangente zaobljenja
- L = ukupna dužina stajališta

SKICA 6: Slobodni profil stajališta

- slobodni profil
- ▨ poprečni presjek autobusa



TABELA 1: Najmanji elementi za dimenzioniranje autobusnog stajališta

V	a	l1	l2	R1	R2	R3	R4	t1	t2	t3	t4
km/h	m	m	m	m	m	m	m	m	m	m	m
30	3,0	16,0	15,0	40	40	20	40	3,8	2,8	2,0	4,0
40	3,0	17,0	15,0	60	40	20	40	5,3	3,5	2,0	4,0
50	3,0	25,0	15,0	90	60	20	50	5,4	3,6	1,9	4,7
60	3,5	38,0	18,0	130	90	30	60	6,0	4,2	2,9	5,8

TABELA 2: Ukupna dužina stajališta ovisno o vrsti autobusa

Brzina odvajanja	jedan autobus		dva autobusa		zglobni autobus	
	d = 15 m		d = 26 m		d = 18 m	
V	L1	L	L1	L	L1	L
km/h	m	m	m	m	m	m
30	46,0	53,8	57,0	64,8	49,0	56,8
40	47,0	56,3	58,0	67,3	50,0	59,3
50	56,0	66,1	67,0	78,1	59,0	69,1
60	71,0	82,8	82,0	93,8	74,0	85,8

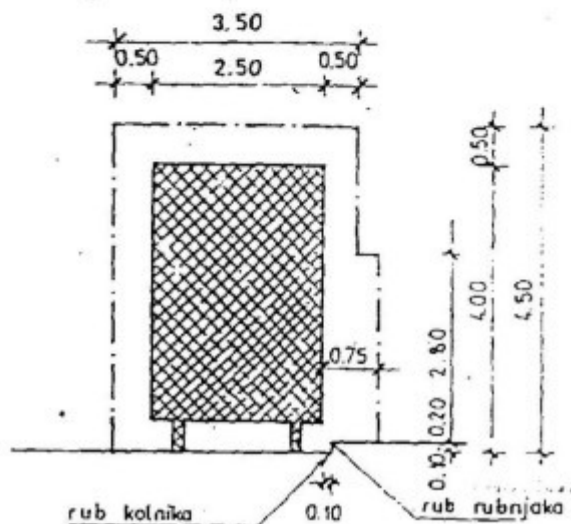

PRAVILNIK

O MINIMALNIM TEHNIČKIM UVJETIMA ZA PROJEKTOVANJE I UREĐIVANJE AUTOBUSNIH STAJALIŠTA

I - OPĆE ODREDBE

Članak 1.

Ovim pravilnikom se uređuju uvjeti za projektovanje i uređenje autobusnih stajališta.

II - UVJETI ZA PROJEKTOVANJE AUTOBUSNIH STAJALIŠTA

Članak 2.

Autobusna stajališta projektiraju se za svaki prometni smjer.

Izgradnja odnosno smještanje autobusnih stajališta na nedovoljno preglednim dionicama javne ceste, kao što su horizontalne krivine radijusa $R < 2R_{min}$ i vertikalne krivine konveksnog tipa radijusa $R_v < 4R_{vmin}$, mjesta u neposrednoj blizini tunela i dugih mostova, nije dopušteno.

U flocrtnom smislu, najpovoljnije lokacije za gradnju odnosno smještanje autobusnog stajališta su na javnoj cesti u pravcu ili u području točaka infleksije kod "S" krivina, a u uzdužnom smislu pri jednolikoj niveleti $\leq 5\%$ ili u tjemenu konkavne vertikalne krivine.

Članak 3.

Na raskrižju cesta autobusno stajalište gradi se odnosno smješta na udaljenosti najmanje 20 m poslije raskrižja u smjeru vožnje (skica 1 u sastavu ovog pravilnika).

Članak 4.

Pregledna dužina na dionici javne ceste na kojoj se gradi odnosno smješta autobusno stajalište, mora biti najmanje 1,5 duljine zaustavaknog puta vozila (skica 2 u sastavu ovog pravilnika).

Članak 5.

Na javnoj cesti s kolnikom za promet vozila u oba smjera, autobusna stajališta grade se odnosno smještaju u paru i to tako da se gledajući u smjeru vožnje prije nailazi na stajalište s lijeve strane javne ceste.

Međusobni razmak krajnjih točaka autobusnih stajališta iz stavka 1. ovog članka, ne smije biti manji od 50 m na magistralnim cestama i ne manji od 30 m na regionalnim i lokalnim cestama (skica 3 u sastavu ovog pravilnika).

Iznimno od stavka 1. ovog članka autobusna stajališta mogu se smještati tako da se prvo smješta autobusno stajalište s desne strane kolnika. U tom slučaju, međusobni razmak krajnjih točaka autobusnih stajališta ne smije biti manji od 50 m (skica 4 u sastavu ovog pravilnika).

Članak 6.

Na dijelu javne ceste na kojoj će se izgraditi odnosno smjestiti autobusno stajalište, ovisno o učestalosti zaustavljanja autobusa i njenim prometno - tehničkim i sigurnosnim elementima, brzinu kretanja vozila treba po potrebi ograničiti postavljanjem odgovarajućeg prometnog znaka.

Članak 7.

Najmanje dimenzije autobusnog stajališta na javnoj cesti, dužina i širina pješačkog ostrva, dimenzije slobodnog i prometnog profila stajališta, dati su u tablici 1., tablici 2. te skici 5 u sastavu ovog pravilnika.

Članak 8.

Odvodnja površinskih i podzemnih voda s autobusnog stajališta mora biti tako riješena i izvedena da se ne naruši postojeći sistem odvodnje na javnoj cesti.

Članak 9.

Pješačko ostrvo autobusnog stajališta mora biti obrubljeno ivičnjacima.

Članak 10.

Kolnička konstrukcija autobusnog stajališta mora imati najmanje jednaku nosivost kao i kolnika konstrukcija dionica javne ceste na kojoj se smješta autobusno stajalište.

Kolnička konstrukcija autobusnog stajališta dimenzionira se na osnovu pravila za dimenzioniranje kolničke konstrukcije.

Članak 11.

Autobusno stajalište obilježava se vertikalnom i horizon- talnom prometnom signalizacijom sukladno sa posebnim propisima.

Prometni znak III - 49 - "stajalište autobusa" iz Pravilnika o prometnim znakovima na putevima ("Službeni list SFRJ", broj 48/81) postavlja se na početku autobusnog stajališta.

III - UREĐIVANJE AUTOBUSNIH STAJALIŠTA

Članak 12.

Na pješačkom ostrvu autobusnog stajališta mora se postaviti ploča s imenom stajališta i izvatkom iz voznog reda te košara za otpatke.

Članak 13.

Autobusno stajalište može se opremiti natkrivenim prostorom za putnike - čekaonicom.

Podnosilac zahtjeva snosi troškove nabavke, postavljanja i održavanja nadstrešnice, klupa i korpi za otpatke.

Natkriveni prostori za putnike - čekaonice oblikuju se na način da zadovolje potrebe putnika u funkcionalnom smislu, a u oblikovnom smislu moraju odgovarati klimatskim prilikama te zemljopisnim značenjima područja na kojem se smještaju.

Članak 14.

Okoliš autobusnog stajališta, ovisno o podneblju u kojem se gradi odnosno smješta autobusno stajalište, mora se odgovara0 juće urediti.

Uređenje autobusnog stajališta podrazumijeva i odgovara- juće uređenje pješačkog pristupa stajalištu.

Troškove projektovanja, izgradnje i održavanja pješačkog pristupa stajališta snosi podnosilac zahtjeva.

Članak 15.

Lokaciju autobusnih stajališta uvjetuju potrebe javnog prijevoza.

Postupak za utvrđivanje lokacije autobusnog stajališta na javnoj cesti pokreće se podnošenjem zahtjeva koji treba sadržavati slijedeću analizu:

- prijevozne potrebe putnika;
- linije javnog prijevoza u cjelini te postojećeg rasporeda autobusnih stajališta;
- tehničke elemente javne ceste;
- prosječni godišnji promet;
- razina sigurnosti prometa;
- odstupanje od postojeće razine prometne usluge na prometnom pravcu javne ceste ako se izgradi odnosno smjesti novo autobusno stajalište.

Zahtjev iz stavka 2. ovog članka može podnijeti načelnik općine uz suglasnost nadležnog ministarstva unutarnjih poslova na čijem se području želi graditi autobusno stajalište (u daljnjem tekstu: podnosilac zahtjeva).

Podnosilac zahtjeva je dužan uz zahtjev dostaviti projekat autobusnog stajališta, dati rješenje pristupa korisnika do stajališta i potrebne podatke iz članka 17. alineja 1. i 2. ovog pravilnika.

Članak 16.

Postupak za utvrđivanje lokacije autobusnih stajališta provodi za magistralne ceste Direkcija cesta Federacije Bosne i Hercegovine (u daljnjem tekstu: Direkcija cesta F BiH) a za regionalne i lokalne ceste nadležni kantonalni organ za regionalne i lokalne ceste (u daljnjem tekstu: nadležni kanton- nalni organ).

Članak 17.

U postupku iz članka 16. ovog pravilnika utvrđuje se opravdanost zahtjeva za izgradnjom odnosno smještanjem autobusnog stajališta na promatranjoj dionici javne ceste, analizom:

- prijevoznih potreba putnika,
- linije javnog prijevoza u cjelini te postojećeg rasporeda autobusnih stajališta,
- tehničkih elemenata javne ceste,
- prosječnog godišnjeg i vršnog prometa,
- nivoa sigurnosti prometa, odstupanje od postojećeg nivoa prometne usluge na prometnom pravcu javne ceste ako se izgradi, odnosno smjesti novo autobusno stajalište.

Članak 18.

Ako se u postupku iz članka 17. utvrdi opravdanost izgradnje odnosno smještanja autobusnog stajališta na traženoj lokaciji, Direkcija cesta F BiH, odnosno nadležni kantonalni organ sukladno sa finansijskim mogućnostima uvrstit će utvrđenu potrebu u godišnje planove građenja i održavanje javnih cesta.

Utvrđene potrebe iz stavka 1. ovog članka moraju biti usklađene s Programom građenja i održavanja javnih cesta.

Ako za izgradnju odnosno smještanje novih autobusnih stajališta nisu predviđena potrebna sredstva u Programu građenja i održavanja javnih cesta, troškove njihovog projektiranja i izgradnje odnosno smještanja snosi općina na čijem području se stajalište gradi.

Tako izgrađena autobusna stajališta postat će nakon izgradnje, odnosno smještanja sastavni dio javne ceste.

Članak 19.

Na autocesti i cesti namijenjenoj isključivo za promet motornih vozila, izgradnja odnosno smještanje autobusnih stajališta nije dopušteno.

Autobusna stajališta na magistralnim, regionalnim i lokalnim cestama moraju se graditi odnosno smještat desno izvan kolnika postojeće javne ceste.

Iznimno od stavka 2. ovog članka, nadležni kantonalni organ na prijedlog podnosioca zahtjeva, može uz prethodno pribavljenu saglasnost policijske uprave, dopustiti smještanje autobusnog stajališta i na kolniku lokalne ceste.

Članak 20.

Ako se utvrdi, da za autobusnim stajalištem više nema potrebe ili da ono ugrožava sigurno odvijanje prometa, Direkcija cesta F BiH, odnosno nadležni kantonalni organ za ceste ukinut će autobusno stajalište.

Na dijelu javne ceste na kojoj se ukine autobusno stajalište, Direkcija cesta F BiH, odnosno nadležni kantonalni organ za ceste uspostaviti će novi način odvijanja prometa izmjenom i postavljanjem odgovarajuće prometne signalizacije.

Oprema ukinutog autobusnog stajališta (prostor za putnike - čekaonica, ploča s imenom stajališta s izvatkom iz voznog reda, košara za otpatke i sl.) mora se ukloniti a okoliš oko autobusnog stajališta mora se urediti.

IV - PRIJELAZNE I ZAVRŠNE ODREDBE

Članak 21.

Kada se gradi nova javna cesta i rekonstruira postojeća, utvrđivanje lokacije, projektovanje i uređenje autobusnih stajališta, mora se provoditi prema odredbama ovog pravilnika.

Članak 22.

Redovno i vanredno održavanje autobusnih stajališta obavlja se prema godišnjem planu održavanja javnih cesta (održavanje kolovoza, ivičnjaka, horizontalne i vertikalne prometne signalizacije).

Članak 23.

Autobusna stajališta izgrađena odnosno smještena na magistralnim cestama do stupanja na snagu ovog pravilnika, moraju se urediti sukladno sa njegovim odredbama u roku od dvije godine od dana stupanja na snagu ovog pravilnika.

Autobusna stajališta izgrađena odnosno smještena na regionalnim i lokalnim cestama do stupanja na snagu ovog pravilnika, moraju se urediti sukladno njegovim odredbama u roku od tri godine od dana stupanja na snagu ovog pravilnika.

Članak 24.

Skice broj 1 do 5 te tabele 1 i 2 prilog su ovom pravilniku i čine njegov sastavni dio.

Članak 25.

Danom stupanja na snagu ovog pravilnika prestaje primjena odredbi Pravilnika o minimalnim uvjetima za projektovanje i gradnju autobusnih stajališta objavljen u "Službenom listu SR BiH", broj 40/75.

Članak 26.

Ovaj pravilnik stupa na snagu osmog dana od dana objave u "Službenim novinama Federacije BiH"

Ministar
mr. Nedžad Branković, v. r.

Na osnovu člana 67. stav 2. Zakona o cestama Federacije BiH ("Službene novine Federacije BiH", br. 6/02 i 18/02), federalni ministar prometa i komunikacija donosi

SKICA 1: Najmanja udaljenost autobusnog stajališta od križanja

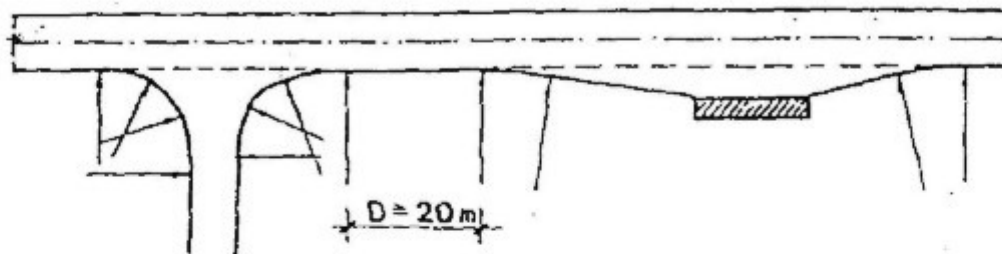

SKICA 2: Pregledna dužina kod uključivanja autobusa u promet na cesti

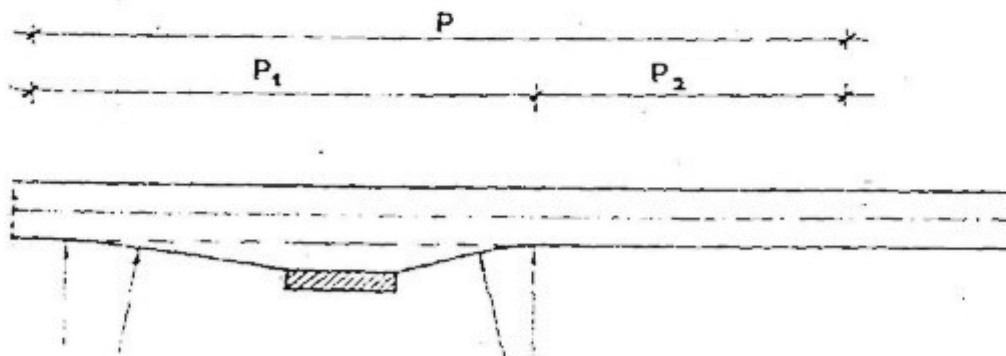

- P = ukupna pregledna dužina
 P_1 = pregledna dužina u smjeru suprotnom od kretanja autobusa
 P_2 = pregledna dužina u smjeru kretanja autobusa
 $P_2 > P_1/2$

SKICA 3: Položaj para nasuprotnih stajališta
Pravilan položaj

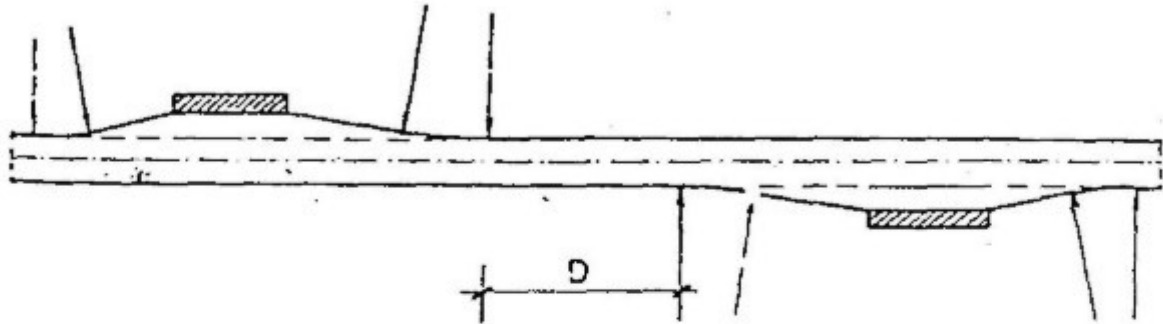

$D > 50$ m za magistralne ceste
 $D > 30$ m za regionalne i lokalne ceste

SKICA 4: Položaj para nasuprotnih stajališta
izniman položaj

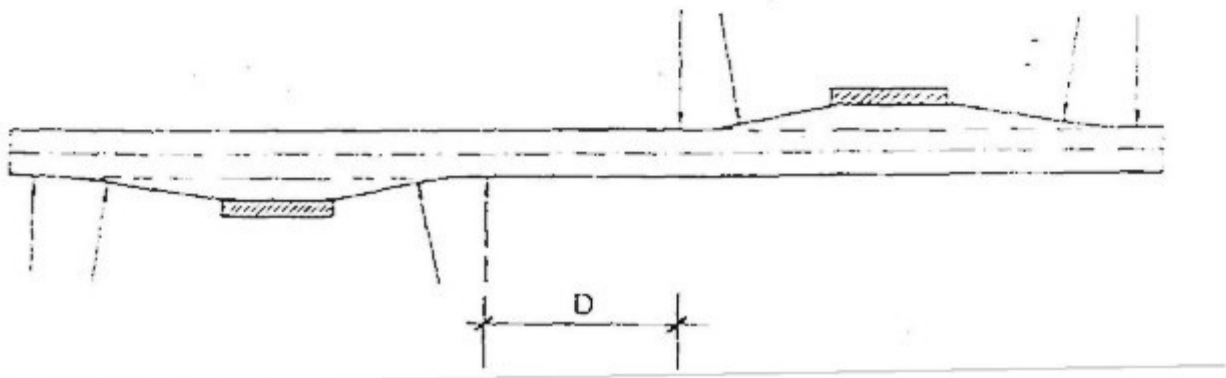

SKICA 5: Najmanji elementi za projektiranje i uredjenje autobusnih stajalista

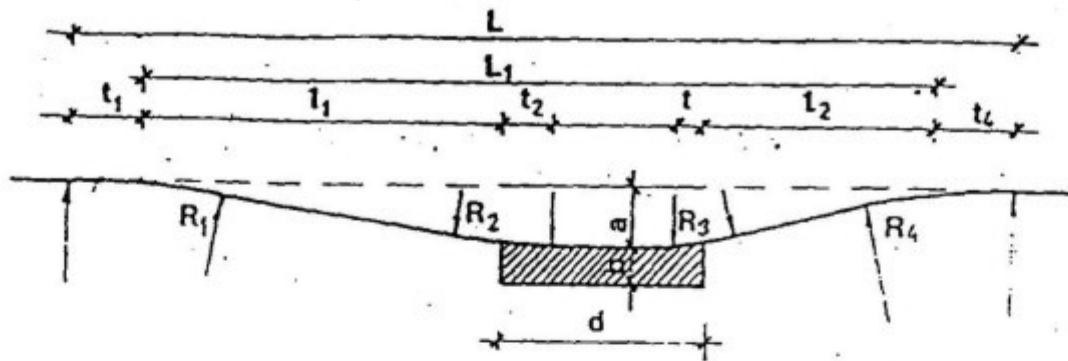

- l_1 = dužina odvojne trake
- l_2 = dužina uključne trake
- d = dužina trake za stajanje
- a = minimalna širina trake za stajanje
- b = širina perona (min $b = 2,0$ m)
- R_1, R_2, R_3, R_4 = radiusi zaobljenja
- t_1, t_2, t_3, t_4 = tangente zaobljenja
- L = ukupna dužina stajalista

SKICA 6: Slobodni profil stajalista

- slobodni profil
- ▨ poprečni presjek autobusa



TABELA 1: Najmanji elementi za dimenzioniranje autobusnog stajališta

V	a	l1	l2	R1	R2	R3	R4	t1	t2	t3	t4
km/h	m	m	m	m	m	m	m	m	m	m	m
30	3,0	16,0	15,0	40	40	20	40	3,8	2,8	2,0	4,0
40	3,0	17,0	15,0	60	40	20	40	5,3	3,5	2,0	4,0
50	3,0	25,0	15,0	90	60	20	50	5,4	3,6	1,9	4,7
60	3,5	38,0	18,0	130	90	30	60	6,0	4,2	2,9	5,8

TABELA 2: Ukupna dužina stajališta ovisno o vrsti autobusa

Brzina odvajanja	jedan autobus		dva autobusa		zglobni autobus	
	d = 15 m		d = 26 m		d = 18 m	
V	L1	L	L1	L	L1	L
km/h	m	m	m	m	m	m
30	46,0	53,8	57,0	64,8	49,0	56,8
40	47,0	56,3	58,0	67,3	50,0	59,3
50	56,0	66,1	67,0	78,1	59,0	69,1
60	71,0	82,8	82,0	93,8	74,0	85,8

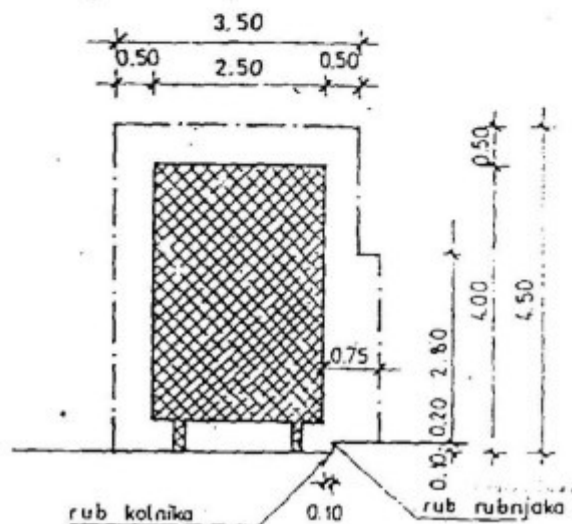
PRAVILNIK

O MINIMALNIM TEHNIČKIM USLOVIMA ZA PROJEKTOVANJE I UREĐIVANJE AUTOBUSNIH STAJALIŠTA

I - OPŠTE ODREDBE

Član 1.

Ovim pravilnikom se uređuju uslovi za projektovanje i uređenje autobusnih stajališta.

II - USLOVI ZA PROJEKTOVANJE AUTOBUSNIH STAJALIŠTA

Član 2.

Autobusna stajališta projektuju se za svaki prometni smjer.

Izgradnja odnosno smještavanje autobusnih stajališta na nedovoljno preglednim dionicama javne ceste, kao što su horizontalne krivine radijusa $R < 2R_{min}$ i vertikalne krivine konveksnog tipa radijusa $R_v < 4R_{vmin}$, mjesta u neposrednoj blizini tunela i dugih mostova, nije dopušteno.

U flocrtnom smislu, najpovoljnije lokacije za gradnju odnosno smještavanje autobusnog stajališta su na javnoj cesti u pravcu ili u području tačkaka infleksije kod "S" krivina, a u uzdužnom smislu pri jednolikoj niveleti $\mp 5\%$ ili u tjemenu konkavne vertikalne krivine.

Član 3.

Na raskršću cesta autobusno stajalište gradi se odnosno smješta na udaljenosti najmanje 20 m poslije raskršća u smjeru vožnje (skica 1 u sastavu ovog pravilnika).

Član 4.

Pregledna dužina na dionici javne ceste na kojoj se gradi odnosno smješta autobusno stajalište, mora biti najmanje 1,5 dužine zaustavnog puta vozila (skica 2 u sastavu ovog pravilnika).

Član 5.

Na javnoj cesti s kolovozom za promet vozila u oba smjera, autobusna stajališta grade se odnosno smještaju u paru i to tako da se gledajući u smjeru vožnje prije nailazi na stajalište s lijeve strane javne ceste.

Međusobni razmak krajnjih tačaka autobusnih stajališta iz stava 1. ovog člana, ne smije biti manji od 50 m na magistralnim cestama i ne manji od 30 m na regionalnim i lokalnim cestama (skica 3 u sastavu ovog pravilnika).

Iznimno od stava 1. ovog člana autobusna stajališta mogu se smještati tako da se prvo smješta autobusno stajalište s desne strane kolovoza. U tom slučaju, međusobni razmak krajnjih tačaka autobusnih stajališta ne smije biti manji od 50 m (skica 4 u sastavu ovog pravilnika).

Član 6.

Na dijelu javne ceste na kojoj će se izgraditi odnosno smjestiti autobusno stajalište, ovisno o učestalosti zaustavljanja autobusa i drugim prometno - tehničkim i sigurnosnim elementima, brzinu kretanja vozila treba po potrebi ograničiti postavljanjem odgovarajućeg prometnog znaka.

Član 7.

Najmanje dimenzije autobusnog stajališta na javnoj cesti, dužina i širina pješačkog ostrva, dimenzije slobodnog i prometnog profila stajališta, dati su u tablici 1., tablici 2. te skici 5 u sastavu ovog pravilnika.

Član 8.

Odvodnja površinskih i podzemnih voda s autobusnog stajališta mora biti tako riješena i izvedena da se ne naruši postojeći sistem odvodnje na javnoj cesti.

Član 9.

Pješačko ostrvo autobusnog stajališta mora biti obrubčeno ivičwacima.

Član 10.

Kolovozna konstrukcija autobusnog stajališta mora imati najmawe jednaku nosivost kao i kolovozna konstrukcija dionica javne ceste na kojoj se smješta autobusno stajalište.

Kolovozna konstrukcija autobusnog stajališta dimenzionira se na osnovu pravila za dimenzionirawe kolovozne konstrukcije.

Član 11.

Autobusno stajalište obiqežava se vertikalnom i horizontalnom prometnom signalizacijom u skladu sa posebnim propisima.

Prometni znak III - 49 - "stajalište autobusa" iz Pravilnika o saobraćajnim znakovima na putevima ("Službeni list SFRJ", broj 48/81) postavqa se na početku autobusnog stajališta.

III - UREĐIVAWE AUTOBUSNIH STAJALIŠTA

Član 12.

Na pješačkom ostrvu autobusnog stajališta mora se postaviti ploča s imenom stajališta i izvatkom iz voznog reda te košara za otpatke.

Član 13.

Autobusno stajalište može se opremiti natkrivenim prostorom za putnike - čekaonicom.

Podnosilac zahtjeva snosi troškove nabavke, postavljanja i održavanja nadstrešnice, klupa i korpi za otpatke.

Natkriveni prostori za putnike - čekaonice oblikuju se na način da zadovolje potrebe putnika u funkcionalnom smislu, a u oblikovnom smislu moraju odgovarati klimatskim prilikama te zemljopisnim značajima područja na kojem se smještaju.

Član 14.

Okoliš autobusnog stajališta, ovisno o podnebju u kojem se gradi odnosno smješta autobusno stajalište, mora se odgovarajuće urediti.

Uređenje autobusnog stajališta podrazumijeva i odgovarajuće uređenje pješачkog pristupa stajalištu.

Troškove projektovanja, izgradnje i održavanja pješачkog pristupa stajališta snosi podnosilac zahtjeva.

Član 15.

Lokaciju autobusnih stajališta uslovljavaju potrebe javnog prijevoza.

Postupak za utvrđivanje lokacije autobusnog stajališta na javnoj cesti pokreće se podnošenjem zahtjeva koji treba sadržavati slijedeću analizu:

– prijevozne potrebe putnika;

– linije javnog prijevoza u cjelini te postojećeg rasporeda autobusnih stajališta;

– tehničke elemente javne ceste;

– prosječni godišnji promet;

– nivo sigurnosti prometa;

– odstupawe od postojećeg nivoa prometne usluge na prometnom pravcu javne ceste ako se izgradi odnosno smjesti novo autobusno stajalište.

Zahtjev iz stava 2. ovog člana može podnijeti načelnik opštine uz saglasnost nadležnog ministarstva unutrašnjih poslova na čijem se području želi graditi autobusno stajalište (u daqem tekstu: podnosilac zahtjeva).

Podnosilac zahtjeva je dužan uz zahtjev dostaviti projekat autobusnog stajališta, dati rješewe pristupa korisnika do stajališta i potrebne podatke iz člana 17. alineja 1. i 2. ovog pravilnika.

Član 16.

Postupak za utvrđiwawe lokacije autobusnih stajališta provodi za magistralne ceste Direkcija cesta Federacije Bosne i Hercegovine (u daqem tekstu: Direkcija cesta F BiH) a za regionalne i lokalne ceste nadležni kantonalni organ za regionalne i lokalne ceste (u daqem tekstu: nadležni kantonalni organ).

Član 17.

U postupku iz člana 16. ovog pravilnika utvrđuje se opravdanost zahtjeva za izgradwom odnosno smještawem autobusnog stajališta na promatranjoj dionici javne ceste, analizom:

– prijevoznih potreba putnika,

– linije javnog prijevoza u cjelini te postojećeg rasporeda autobusnih stajališta,

– tehničkih elemenata javne ceste,

– prosječnog godišnjeg i vršnog prometa,

– nivoa sigurnosti prometa, odstupave od postojećeg nivoa prometne usluge na prometnom pravcu javne ceste ako se izgradi, odnosno smjesti novo autobusno stajalište.

Član 18.

Ako se u postupku iz člana 17. utvrdi opravdanost izgradnje odnosno smještawa autobusnog stajališta na traženoj lokaciji, Direkcija cesta F BiH, odnosno nadležni kantonalni organ u skladu sa finansijskim mogućnostima uvrstit će utvrđenu potrebu u godišnje planove gradewa i održavawe javnih cesta.

Utvrdene potrebe iz stava 1. ovog člana moraju biti usklađene s Programom gradewa i održavawa javnih cesta.

Ako za izgradnju odnosno smještawe novih autobusnih stajališta nisu predviđena potrebna sredstva u Programu gradewa i održavawa javnih cesta, troškove njihovog projektiranja i izgradnje odnosno smještawa snosi opština na čijem području se stajalište gradi.

Tako izgrađena autobusna stajališta postat će nakon izgradnje, odnosno smještawa sastavni dio javne ceste.

Član 19.

Na autocesti i cesti namijenjenoj isključivo za promet motornih vozila, izgradnja odnosno smještawe autobusnih stajališta nije dopušteno.

Autobusna stajališta na magistralnim, regionalnim i lokalnim cestama moraju se graditi odnosno smještati desno izvan kolovoza postojeće javne ceste.

Iznimno od stava 2. ovog člana, nadležni kantonalni organ na prijedlog podnosioca zahtjeva, može uz prethodno pribavljenu saglasnost policijske uprave, dopustiti smještawe autobusnog stajališta i na kolovozu lokalne ceste.

Član 20.

Ako se utvrdi, da za autobusnim stajalištem više nema potrebe ili da ono ugrožava sigurno odvijanje prometa, Direkcija cesta F BiH, odnosno nadležni kantonalni organ za ceste ukinut će autobusno stajalište.

Na dijelu javne ceste na kojoj se ukine autobusno stajalište, Direkcija cesta F BiH, odnosno nadležni kantonalni organ za ceste uspostavit će novi način odvijanja prometa izmjenom i postavljanjem odgovarajuće prometne signalizacije.

Oprema ukinutog autobusnog stajališta (prostor za putnike - čekaonica, ploča s imenom stajališta s izvatkom iz voznog reda, košara za otpatke i sl.) mora se ukloniti a okoliš oko autobusnog stajališta mora se urediti.

IV - PRELAZNE I ZAVRŠNE ODREDBE

Član 21.

Kada se gradi nova javna cesta i rekonstruira postojeća, utvrđivanje lokacije, projektovanje i uređenje autobusnih stajališta, mora se provoditi prema odredbama ovog pravilnika.

Član 22.

Redovno i vanredno održavanje autobusnih stajališta obavlja se prema godišnjem planu održavanja javnih cesta (održavanje kolovoza, ivičavaka, horizontalne i vertikalne prometne signalizacije).

Član 23.

Autobusna stajališta izgrađena odnosno smještena na magistralnim cestama do stupawa na snagu ovog pravilnika, moraju se urediti u skladu s njegovim odredbama u roku od dvije godine od dana stupawa na snagu ovog pravilnika.

Autobusna stajališta izgrađena odnosno smještena na regionalnim i lokalnim cestama do stupawa na snagu ovog pravilnika, moraju se urediti u skladu s njegovim odredbama u roku od tri godine od dana stupawa na snagu ovog pravilnika.

Član 24.

Skice broj 1 do 5 te tabele 1 i 2 prilog su ovom pravilniku i čine njegov sastavni dio.

Član 25.

Danom stupawa na snagu ovog pravilnika prestaje primjena odredbi Pravilnika o minimalnim uslovima za projektovawe i gradwu autobusnih stajališta objavljen u "Službenom listu SR BiH", broj 40/75.

Član 26.

Ovaj pravilnik stupa na snagu osmog dana od dana objavqivawa u "Službenim novinama Federacije BiH".

Broj 01-27-1084/03
5. septembra 2003. godine
Mostar

Ministar
mr. *Nexad Branković*, s. r.

491

Na osnovu člana 56. Zakona o cestama Federacije Bosne i Hercegovine ("Službene novine Federacije BiH", br. 6/02 i 18/02), federalni ministar prometa i komunikacija donosi

SKICA 1: Najmanja udaljenost autobusnog stajališta od križanja

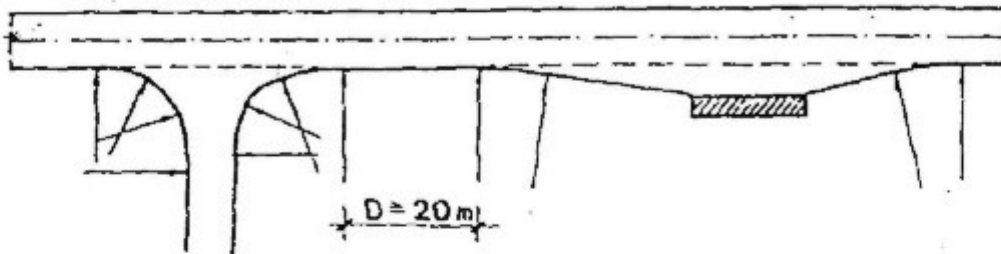

SKICA 2: Pregledna dužina kod uključivanja autobusa u promet na cesti

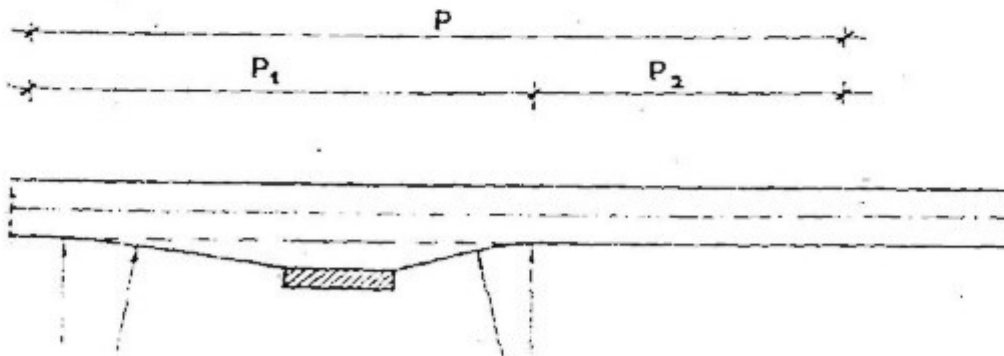

P = ukupna pregledna dužina
P1 = pregledna dužina u smjeru suprotnom od kretanja autobusa
P2 = pregledna dužina u smjeru kretanja autobusa
 $P2 > P1/2$

SKICA 3: Položaj para nasuprotnih stajališta

Pravilan položaj

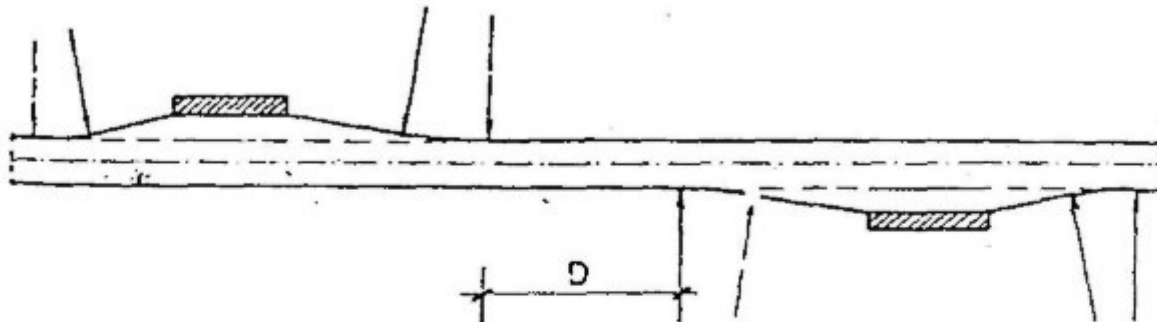

$D > 50$ m za magistralne ceste

$D > 30$ m za regionalne i lokalne ceste

SKICA 4: Položaj para nasuprotnih stajališta

izniman položaj

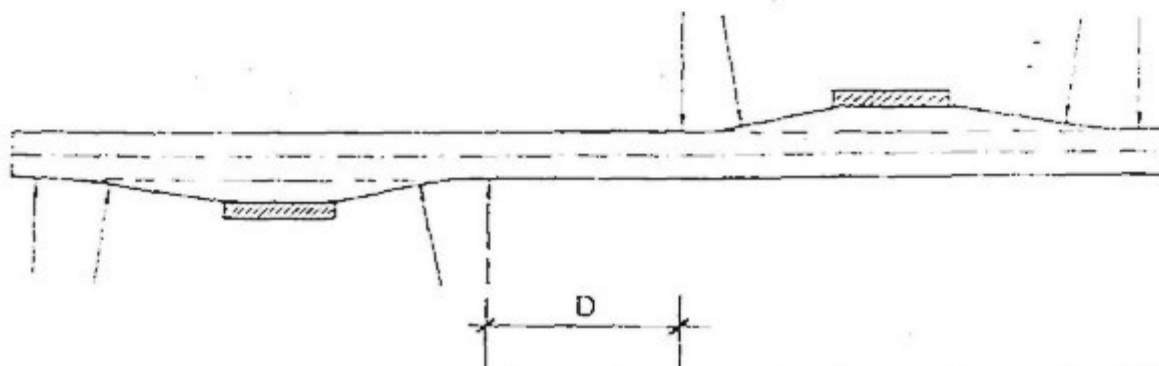

SKICA 5: Najmanji elementi za projektiranje i uredjenje autobusnih stajalista

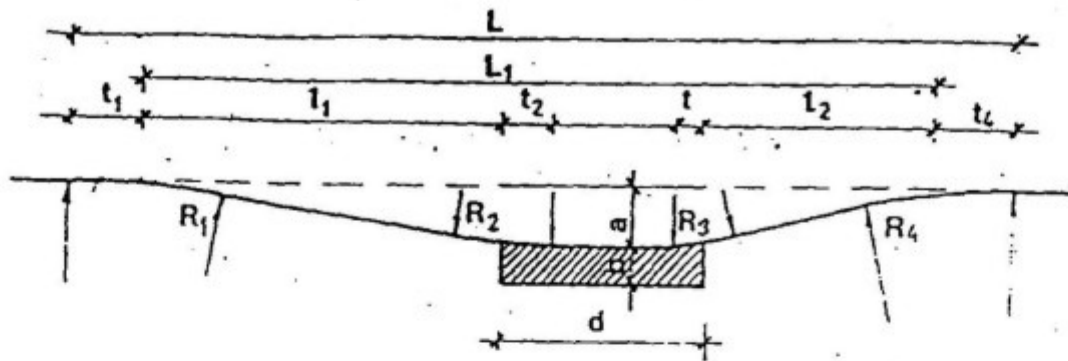

- l_1 = dužina odvojne trake
- l_2 = dužina uključne trake
- d = dužina trake za stajanje
- a = minimalna širina trake za stajanje
- b = širina perona (min $b = 2,0$ m)
- R_1, R_2, R_3, R_4 = radiusi zaobljenja
- t_1, t_2, t_3, t_4 = tangente zaobljenja
- L = ukupna dužina stajalista

SKICA 6: Slobodni profil stajalista

- slobodni profil
- ▨ poprečni presjek autobusa

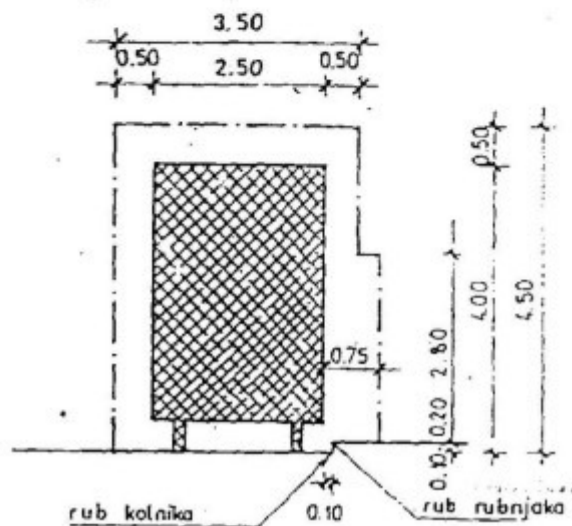

TABELA 1: Najmanji elementi za dimenzioniranje autobusnog stajališta

V	a	l1	l2	R1	R2	R3	R4	t1	t2	t3	t4
km/h	m	m	m	m	m	m	m	m	m	m	m
30	3,0	16,0	15,0	40	40	20	40	3,8	2,8	2,0	4,0
40	3,0	17,0	15,0	60	40	20	40	5,3	3,5	2,0	4,0
50	3,0	25,0	15,0	90	60	20	50	5,4	3,6	1,9	4,7
60	3,5	38,0	18,0	130	90	30	60	6,0	4,2	2,9	5,8

TABELA 2: Ukupna dužina stajališta ovisno o vrsti autobusa

Brzina odvajanja	jedan autobus		dva autobusa		zglobni autobus	
	d = 15 m		d = 26 m		d = 18 m	
V	L1	L	L1	L	L1	L
km/h	m	m	m	m	m	m
30	46,0	53,8	57,0	64,8	49,0	56,8
40	47,0	56,3	58,0	67,3	50,0	59,3
50	56,0	66,1	67,0	78,1	59,0	69,1
60	71,0	82,8	82,0	93,8	74,0	85,8